

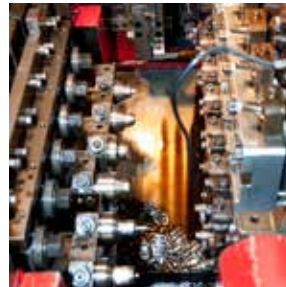

**DEFREMM**

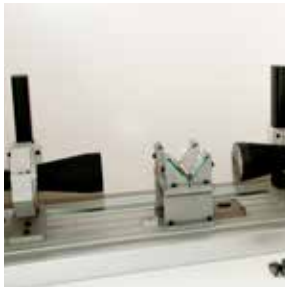

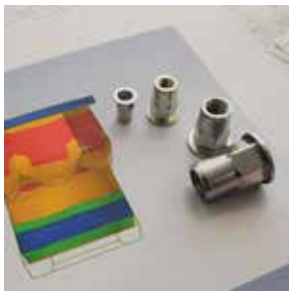



It's **the finer detail** that makes a product great

— made in Italy —



DEFREMM



## Профиль компании

Основанная в 1980 году, **DEFREMM S.p.A.** обязана своим происхождением компании **Minuterie Metalliche G. Molinari**, родившейся в 1962 году и изначально направленной на производство вытяжных заклепок.

В дальнейшем, компания специализировалась на производстве заклепок-гаек и специфических металлических изделий, произведенных в соответствии с техническими указаниями и чертежами клиента методом холодной штамповки.

**DEFREMM** предлагает своим клиентам универсальные решения высокой технологии и надежности и экспортирует около 60% своей продукции.

Основные целевые направления: автомобильная промышленность – производство электробытовой техники – строительная промышленность – производство электромеханического оборудования.

## DAS UNTERNEHMENSPROFIL

Gegründet im Jahr 1980 entstand **DEFREMM S.p.A.** aus der ehemaligen Firma **Minuterie Metalliche G. Molinari**, die sich seit 1962 auf die Herstellung von Blindnieten konzentrierte.

In den Jahren darauf spezialisierte sich das Unternehmen auf die Produktion von Kaltpressen unter Berücksichtigung von Produktionsvorgaben und Kundenwünschen, sowie der Herstellung von Blindnietmuttern.

**DEFREMM** bietet auf dem Markt individuelle High-Tech Lösungen an und exportiert gegenwärtig circa 60% der Gesamtproduktion.

Wir bieten Lösungen im Bereich Automotive Design, Elektrogeräte, hydraulische Anlagen, Nietmuttern und Blindnieten, Fenster, Türen und Maschinenbau.

**GEGRÜNDET IM JAHR 1980, DEFREMM S.P.A. ENTSTEHT DER IM JAHR 1962  
GEGRÜNDET FIRMA MINUTERIE METALLICHE G. MOLINARI.**

**ОСНОВАННАЯ В 1980 ГОДУ, DEFREMM S.P.A. ОБЯЗАНА СВОИМ РОИСХОЖДЕНИЕМ  
КОМПАНИИ MINUTERIE METALLICHE G. MOLINARI, РОДИВШЕЙСЯ В 1962.**



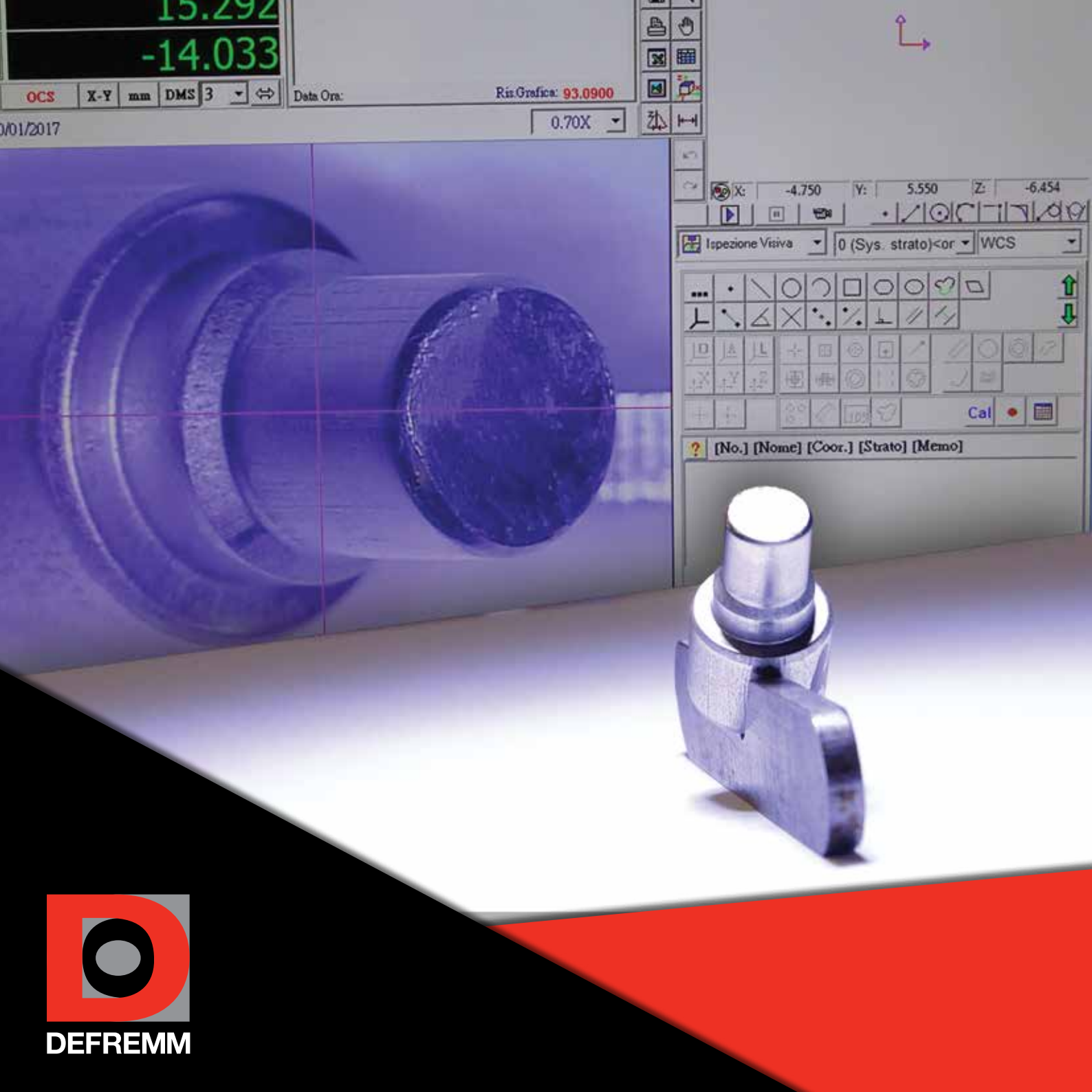

15.292  
-14.033

OCS X-Y mm DMS 3

Data Ora:

Ris.Grafica: 93.0900

0.70X

X: -4.750 Y: 5.550 Z: -6.454

Ispezione Visiva 0 (Sys. strato) <or> WCS

Navigation and tool icons for the CAD software interface, including symbols for selection, manipulation, and viewing.

[No.] [Nome] [Coord.] [Strato] [Memo]



DEFREMM

# Качество

## СЕРТИФИКАТЫ

IATF 16949 получен в 2018 году  
ISO TS 16949 получен в 2003 году  
QS9000 получен в 1998 году  
ISO 9001 получен в 1994 году

## ВИДЕНИЕ

Зарекомендовать себя в качестве компетентного и надежного партнера в предоставлении инновационных продуктов, предназначенных для удовлетворения потребностей клиентов в соответствии с требованиями применимого законодательства.

## МИССИЯ

Разработать качественных продуктов и профессиональных услуг для Клиентов, с целью увеличить возможности развития и привести к росту стоимости с течением времени.

## ЦЕЛИ

- Непрерывное улучшение
- Удовлетворение клиентов
- Развитие новых рынков и новых сегментов рынка
- Рост в стоимостном выражении
- Рост профессионализма и компетентности
- Эффективность управления процессами
- Постоянное привлечение новых клиентов
- Оптимизация производительности поставщиков

## СОЦИАЛЬНО-ЭКОЛОГИЧЕСКАЯ ОТВЕТСТВЕННОСТЬ

Работать в соответствии с критериями и стандартами безопасности для защиты здоровья работников и охраны окружающей среды.

# QUALITÄT

## BESCHEINIGUNGEN

IATF 16949 im Jahr 2018  
ISO TS 16949 im Jahr 2003  
QS 9000 im Jahr 1998  
ISO 9001 bescheinigt seit 1994

## VISION

Das Unternehmen hat den Ruf eines zuverlässigen Geschäftspartners erworben, da sie eine kontinuierliche Innovationsarbeit nach den geltenden Gesetzen im technischen Kundendienst leistet.

## MISSION

Wir arbeiten stets daran, die Qualität unserer Produkte und die Professionalität des Kundendienstes zu verbessern, um zweckmäßige Opportunität und fortlaufende Prinzipien zu schaffen.

## UNTERNEHMENSZIELE

- Kontinuierliche Verbesserung
- Zufriedenstellung der Kunden
- Erschließung von neuen Märkten und Optimierung des Warentransportes
- Wachstum neuer Prinzipien
- Verstärkung der Professionalität und der Kompetenzen
- Effizienzsteigerung der Betriebsverfahren
- Kundenakquise
- Leistungsoptimierung der Zulieferer

## SOZIAL UND UMWELTVERANTWORTUNG

DEFREMM legt sehr viel Wert auf Sicherheitsstandards und Gesundheitsanforderungen zum Wohlergehen seiner Mitarbeiter und der Umwelt.

ISO TS 16949 IN 2003  
QS9000 IN 1998  
ISO 9001 IN 1994





DEFREMM



## Внутренние процессы

На оснований специфических требований клиента проводятся технические анализы осуществимости в целях разработки инновационных решений.

Внутренне проводятся проектирование и разработка производственных оборудований для запуска отбора проб.

Следующий этап - стандартизация производственного процесса осуществляется путем современных линий для холодной штамповки высокой надежности и производительности, контролируемых на всех стадиях производства.

## INNERBETRIEBLICHE VERFAHREN

Auf Wunsch des Kunden richten sich die technischen Durchführungsstudien nach der Entwicklung neuer, innovativer Lösungen.

Das Unternehmen entwirft und produziert an Ort und Stelle neue Werkzeuge, um die anfänglichen Probenahmen zu lancieren.

Die nachfolgende Standardisation entwickelt sich in vielen Arbeitsakten durch eine Reihe von zuverlässigen und sehr produktiven Kaltpressmaschinen. Der Produktionskreislauf unterzieht sich einer sorgfältigen Monitorüberwachung.

**NACH WUNSCH DES KUNDEN RICHTEN DIE TECHNISCHEN DURCHFÜHRBARKEITSSUDIEN AUF DIE ENTWICKLUNG NEUER INNOVATIVEN LÖSUNGEN AUS.**

НА ОСНОВАНИИ СПЕЦИФИЧЕСКИХ ТРЕБОВАНИЙ КЛИЕНТА ПРОВОДЯТСЯ ТЕХНИЧЕСКИЕ АНАЛИЗЫ ОСУЩЕСТВИМОСТИ В ЦЕЛЯХ РАЗРАБОТКИ ИННОВАЦИОННЫХ РЕШЕНИЙ.





DEFREMM

## взаимодополняющие процессы

Проводятся такие дополнительные обработки как возврат, бурение, нарезание резьбы, прокат, мойка и отжиг для снятия напряжения.

В своем распоряжении имеется оборудование для отбора размеров, для обнаружения посторонних предметов и трещин с помощью цифровых фотокамер или вихревых токов, что гарантирует абсолютное соответствие обеспечиваемого продукта.

Фасовка проводится на основании специфических требований каждого Клиента.

## KOMPLEMENTAERE PROZESSE

**DEFREMM** investiert in die Entwicklung von Maschinen zur Wiederherstellung. Lochen, Gewinden, Drechseln, Reinigung und das Tempern durch mechanische Spannung.

Man verwendet Digitalcameraüberwachte Wirbelstromanlagen und Messmaschinen zum aussortieren von Fremdkörpern und Spalten.

Die Verpackung wird dem individuellen Bedarf eines jeden Kunden angepasst.

**DAS GARANTIERT DIE TOTALE ORDNUNGSMÄSSIGKEIT DER HERGESTELLTEN PRODUKTE.  
ЭТО ГАРАНТИРУЕТ АБСОЛЮТНОЕ СО-ОТВЕСТВИЕ ОБЕСПЕЧИВАЕМОГО ПРОДУКТА**





**DEFREMM**



## Внешние процессы

DEFREMM сотрудничает с лучшими поставщиками из разных стран мира для закупки проволоки из стали с низким и средним содержанием углерода, нержавеющей стали, алюминиевых сплавов, меди и латуни.

Defremm пользуется услугами квалифицированных партнеров для таких специальных обработок как закалка, отпуск и цинкование со свойствами, толщиной и стойкостью в соляном тумане в соответствии с требованиями законодательства и на основании специфических требований клиента.

## AUBERBETRIEBLICHE VERFAHREN

**DEFREMM** arbeitet mit zertifizierten und ausgewählten Zulieferern in vielen Ländern zusammen, um die Versorgung von Drähten aus kohlenstoffarmen Stahl und Mittelkohlenstoffstahl, Edelstahl und Aluminiumlegierung, Kupfer und Messing zu gewährleisten.

**DEFREMM** spricht hochqualifizierte Partner an, um spezielle Abschreckverfahren, Härten, dreiwertige Verzinkung mit Besonderheiten, Dicken und Salzsprühbeständigkeit unter Verweisung technischer Normen und spezifischen Kundenwünschen herzustellen.

**DEFREMM ARBEITET MIT ZERTIFIZIERTEN UND AUSGEWÄHLTEN AUSLIEFERN IN VIELEN LÄNDERN ZUSAMMEN.**

**DEFREMM СОТРУДНИЧАЕТ С ЛУЧШИМИ ПОСТАВЩИКАМИ ИЗ РАЗНЫХ СТРАНАХ МИРА.**





DEFREMM

## Индустрия 4.0

Цель Компании Defremm – стать лидером по программе Индустрия 4.0 путём имплементации цифровых технологий для управления бизнеса.

Коммуникация и сотрудничество между людьми, предметами, аппаратами, логистическими и производственными системами приведут к слиянию производственных и информационных процессов.

Такое многоуровневое объединение разных ресурсов упрощает обмен данными для создания более гибкой, быстрой и качественной цепочки ценности.

## INDUSTRY 4.0

Defremms Ziel ist es, mit der Nutzung von innovativen digitalen Technologien für Governance in Unternehmen, die führende Industrie 4.0 zu werden.

Die Kommunikation und Zusammenarbeit zwischen Personen, Gegenständen, Maschinen, Instrumenten, Logistik- und Produktionssysteme führen uns zu einer Konvergenz zwischen

Produktions- und Informationsprozessen, wodurch man eine Verbindung, auf allen Ebenen, der gemeinsame Nutzung von Daten vereinfacht und für mehr Flexibilität, Schnelligkeit, Positivität und Qualität entlang der gesamten Value chain sorgt.

**DEFREMMS ZIEL IST, DIE FÜHRENDE INDUSTRIE 4.0 ZU WERDEN.**

ЦЕЛЬ КОМПАНИИ DEFREMM – СТАТЬ ЛИДЕРОМ ПО ПРОГРАММЕ ИНДУСТРИЯ 4.0.





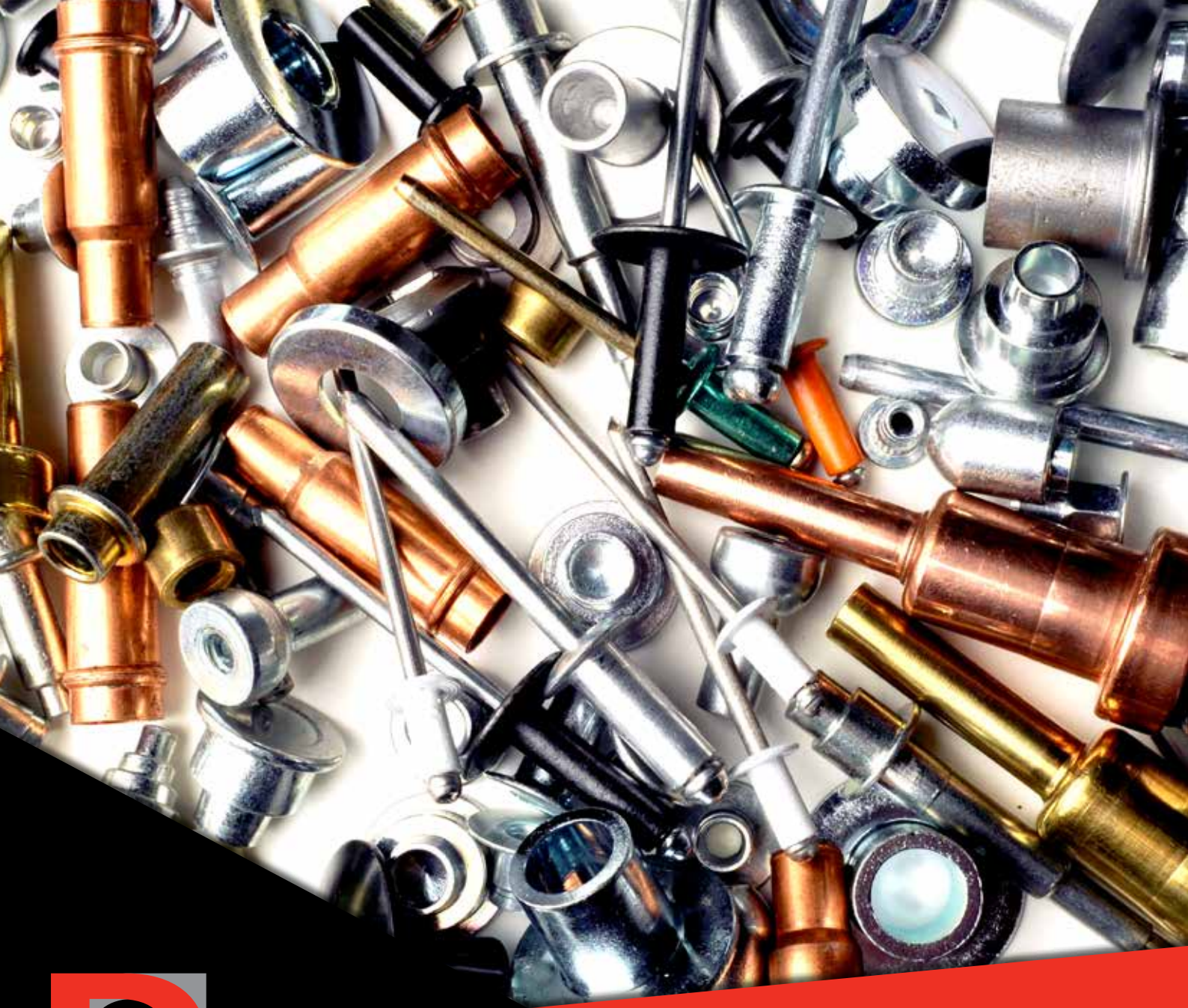

DEFREMM



## Специальные продукты

DEFREMM имеет в своем распоряжении современное оборудование для холодной объемной штамповки с мощностью до 1500 кН, оснащенное обновленной системой управления производством и всеми необходимыми инструментами контроля для обеспечения высокого уровня качества продукции.

Данное оборудование применяется для обработки проволоки диаметром от 3 до 18,50 мм из разных материалов, позволяющей реализовать изделия от 2,5 до 90 мм в длину. Производственный процесс завершен с помощью машин для возврата, прокатных станов, резьбонарезных машин и машин для сборки заклепок вытяжных.

## BESONDERE PRODUKTE

DEFREMM verfügt über modernste mehrstufige Drahtkaltpressmaschinen mit Leistungen bis 1500 kN.

Der ganze Produktionskreislauf unterzieht sich einer sorgfältigen Monitorüberwachung, um die beste Qualität der Produkte zu sichern.

Die aus verschiedenen Materialien gefertigten Drähte sind in den Durchmessern 3 mm - 18,50 mm erhältlich und für die Produktion von 2,5 mm - 90 mm langen Teilen geeignet.

Unter diesem Betriebsverfahren ist eine Anwendung der Maschinen zur Nachbearbeitung, zum Rollen, Abstecken und dem Zusammenbau der Blindnieten möglich.

**DIE DRÄHTE AUS VERSCHIEDENEN STOFFEN WERDEN IN DURCHMESSER VON 3 BIS 18,50MM VERARBEITET, FÜR DIE PRODUKTION VON TEILEN VON 2,5 BIS 90 MM LANG.**

ДАННОЕ ОБОРУДОВАНИЕ ПРИМЕНЯЕТСЯ ДЛЯ ОБРАБОТКИ ПРОВОЛОКИ ДИАМЕТРОМ ОТ 3 ДО 18,50 ММ ИЗ РАЗНЫХ МАТЕРИАЛОВ, ПОЗВОЛЯЮЩЕЙ РЕАЛИЗОВАТЬ ИЗДЕЛИЯ ОТ 2,5 ДО 90 ММ В ДЛИНУ.





h 37,80 mm



h 38,80 mm

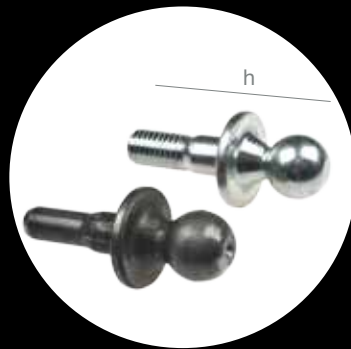

h 44,70 mm



h 38,20 mm



Ø 15,50 mm | h 14,50 mm

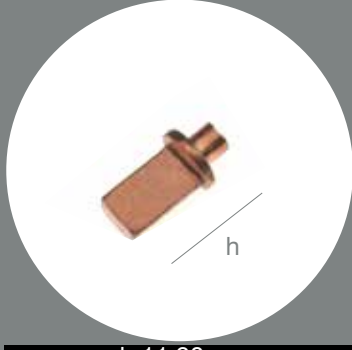

h 11,90 mm

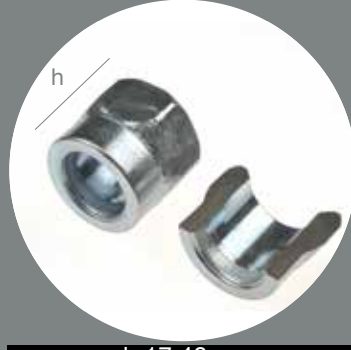

h 17,40 mm



h 26,50 mm



h 30,30 mm

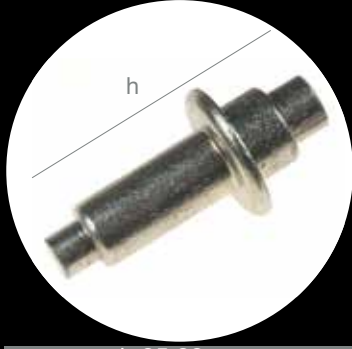

h 25,00 mm



h 14,00 mm



h 46,30 mm



h 12,60 mm



h 14,30 mm

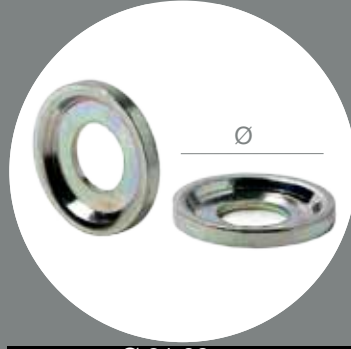

Ø 21,00 mm



h 20,50 mm



h 21,70 mm



h 20,65 mm



h 18,10 mm



h 23,90 mm



Ø1 9,00 mm | Ø2 4,50 mm



h 16,10 mm



Ø 16,20 mm



h 26,50 mm



h 19,10 mm



h 29,20 mm



h 27,30 mm



h 20,20 mm

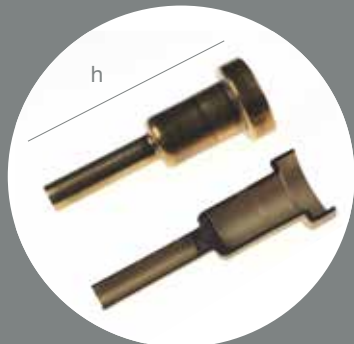

h 52,40 mm



h 23,30 mm



Ø 13,00 mm



Ø 16,00 mm



h 15,00 mm



h 20,00 mm

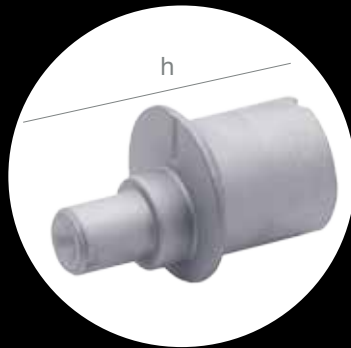

h 15,60 mm



h 8,50 mm



h 21,00 mm



h 7,00 mm

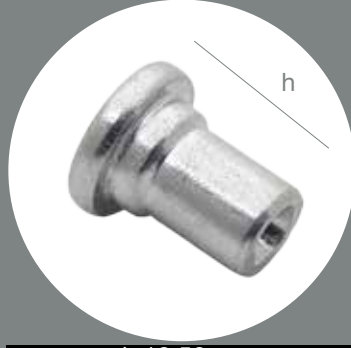

h 10,50 mm



Ø 22,00 mm

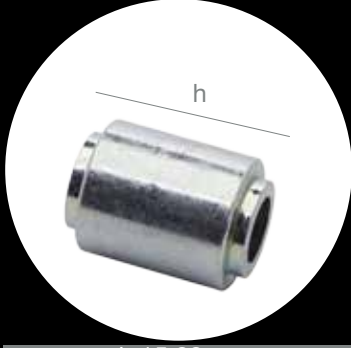

h 15,00 mm

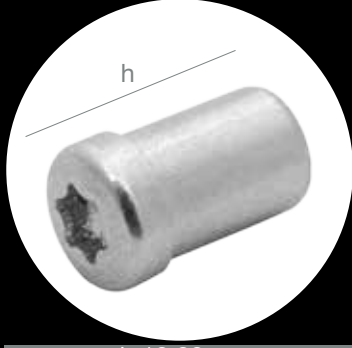

h 12,00 mm



h 17,00 mm



h 15,00 mm



h 9,00 mm



Ø 21,00 mm



h 31,00 mm



h 32,00 mm





h

h 13,00 mm



h

h 28,50 mm

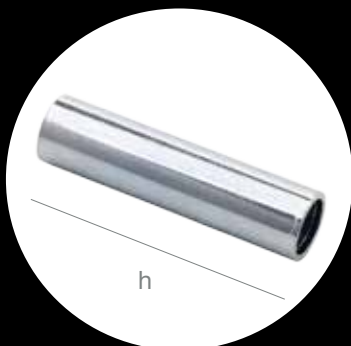

h

h 32,00 mm



Ø

Ø 17,00 mm



Ø

Ø 27,80 mm



h

h 10,50 mm



h

h 10,90 mm

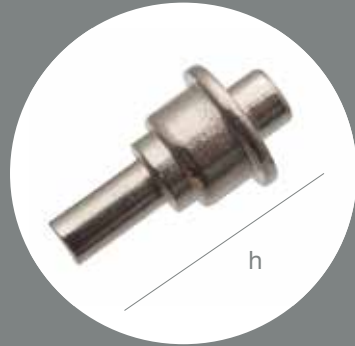

h

h 20,00 mm



h

h 10,10 mm



Ø

Ø 19,90 mm

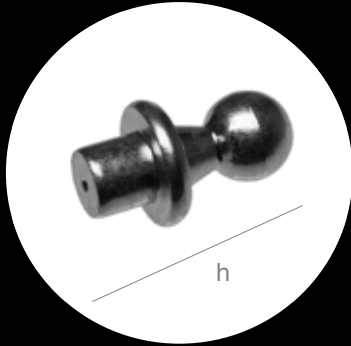

h

h 23,50 mm

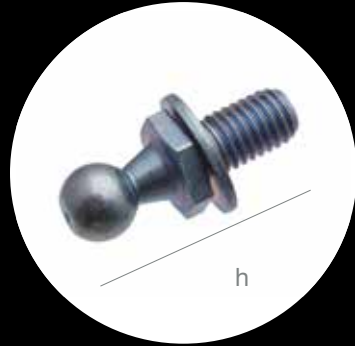

h

h 32,00 mm



Ø

Ø 16,70 mm

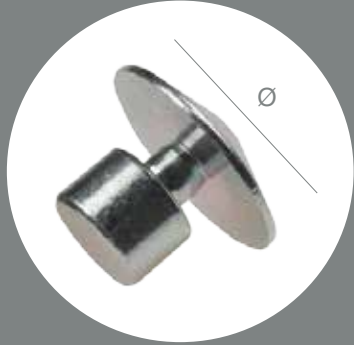

Ø

Ø 19,90 mm



h

h 22,70 mm



h

h 30,90 mm



**DEFREMM**

## Заклепки-гайки с потайной

Заклепки-гайки, с указанными в нашем каталоге техническими характеристиками, представляют из себя крепёжное изделие в форме втулки с внутренней резьбой и применяются для крепления тонких металлических листов, даже когда материал доступен для монтажа только с одной стороны.

После того как деформация происходила, резьбовая часть может быть использована в качестве поддержки для приложения любых движущихся частей.

## GEWINDEROHRNIETEN

In Übereinstimmung mit den Spezifizierungen im Sonderkatalog sind Gewinderohrnieten gerillte Befestigungsätze mit einem inneren Gewinde welche zur einseitigen Befestigung in dünnen Wandstärken benutzt werden können.

Nach der Verformung können alle Teile über das Gewinde an dem Träger befestigt werden.



S1 M STC  
S2 M STC



S1 M SFL  
S2 M SFL



S1 M LTC



S1 M LFL



S1 M STS



S1 M TEFL



S1 M ETC



S1 M EFL  
S2 M EFL



S1 M STC C



S1 M SFL C



S1 M TETC C



S1 M TEFL C



I1 M STC  
I2 M STC



I1 M SFL  
I2 M SFL



I1 M ETC



I1 M EFL





DEFREMM



## Заклепки вытяжные

Заклепки вытяжные, с указанными в нашем каталоге техническими характеристиками, представляют из себя крепёжное изделие в форме гладкого цилиндрического стержня с бортиком на одном конце.

В самых различных отраслях, заклепки вытяжные применяются для скрепления двух или более элементов даже при наличии глухого отверстия.

## BLINDNIETE

In Übereinstimmung mit den Spezifizierungen im Sonderkatalog sind Blindnieten Befestigungsätze bestehend aus einem rohrförmigen Körper zusammen mit einem Dorn, der mit einer Sollbruchkerbe versehen ist.

Man verwendet sie in vielen Bereichen zum Zusammenbau von zwei oder mehreren Teilen.



AST



ASF



ASL



ASG



AIT



AST...FIOR



SST



SSF



IIT...CRU



AST...MG



ASL...MG



SST...MG

www.defremm.it

It's **the finer detail**  
that makes  
a product great.



DEFREMM

www.defremm.it

It's **the finer detail**  
that makes  
a product great.



DEFREMM

www.defremm.it

It's **the finer detail**  
that makes  
a product great.



DEFREMM

www.defremm.it

Will be your  
**icing on the cake.**



DEFREMM

www.defremm.it

Meeting  
**special**  
fasteners  
needs.



DEFREMM

www.defremm.it



DEFREMM

www.defremm.it

Proudly  
**made in italy**

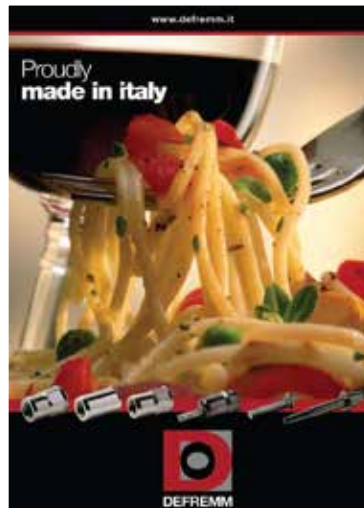

DEFREMM

www.defremm.it



It's **the finer detail**  
that makes  
a product great.

DEFREMM

www.defremm.it

It's **the finer detail** that makes a product great.

DEFREMM

www.defremm.it

Honoured to be **part of your products**

DEFREMM

www.defremm.it

www.defremm.it

Honoured to be **part of your products**

DEFREMM

www.defremm.it

www.defremm.it

Always up to the challenge.

DEFREMM

www.defremm.it

It's **the finer detail** that makes a product great.

DEFREMM

www.defremm.it

The **real difference** is inside

Honoured to be **part of your products**

DEFREMM

www.defremm.it

The **real difference** is inside

Honoured to be **part of your products**

DEFREMM

CONSTANTLY  
EVOLVING...



**DEFREMM**



Via Goito, 6  
23900 Lecco (LC)  
ITALY

TEL. (+39) 0341 251410  
FAX (+39) 0341 251411

[www.defremm.it](http://www.defremm.it)